

projekt FABRYKA WODY 5



Projekt zawiera:

- 1 szt. Zestaw 2 (KK-FW-003)
- 1 szt. Zestaw 10 (KK-FW-014)
- 1 szt. Zestaw 13 (KK-FW-020)
- 1 szt. Zestaw 14 (KK-FW-022)
- 1 szt. Zestaw 16 (KK-FW-026)
- 1 szt. Zestaw 18 (KK-FW-030)
- 12 szt. Ławka Sego 2 (K902)
- 6 szt. Śmietnik Rubo (K920)
- 6 szt. Stojak na rowery Stativo (K940)
- 1 szt. Tablica informacyjna Tablo (K930)

Opis

Przykładowa aranżacja wodnego placu zabaw o powierzchni 530m². Plac jest przeznaczony dla osób w wieku powyżej 3 lat. Główną atrakcją na placu zabaw są zestawy do zabawy z wodą. W zestawach, woda przedostaje się kaskadowo z poziomu najwyższego do najniższego. Zawiera pompę na podejście, korytka oraz stoliki do których odprowadzana jest woda. Nawierzchnia placu zabaw może być wykonana w kilku wariantach. Na wizualizacjach przedstawiono nawierzchnię z piasku. Kształt placu zabaw, układ zabawki, rodzaj nawierzchni oraz jej kolor może być dowolnie modyfikowany. Skontaktuj się z nami: - pomożemy w konsultacji projektu - prześlemy kosztorysy zawierające zastosowane rozwiązania.

Zestaw 2

Kod produktu: KK-FW-003



Opis

Zestaw do zabawy z wodą, gdzie woda przedostaje się kaskadowo z poziomu najwyższego do najniższego. Zawiera ręczną pompę wodną wraz z zespołem zaworów i trójkątny stół wodny z dwoma zaworami spustowymi. Urządzenie posiada certyfikat potwierdzający zgodność z normą EN 1176-1:2017 wydany przez jednostkę certyfikującą akredytowaną przez PCA lub równoważną jednostkę zagraniczną. Certyfikat musi być wydany w ramach akredytowanego programu certyfikacji. Certyfikat musi być ważny na dzień składania ofert. Do oferty powinien być załączony certyfikat oraz karta techniczna urządzenia. Przedstawiony rysunek produktu stanowi integralną część opisu – produkt musi być zgodny z przedstawionym wyglądem.

Urządzenie zawiera

- 1 trójkątny stół wodny z dwoma zaworami spustowymi pozwalającymi na całkowite opróżnienie urządzenia z wody,
- 1 ręczną pompę wodną wraz z zespołem zaworów (m.in. zawór próżniowy i reduktor ciśnienia).

Dane techniczne

- Wymiary urządzenia (LxWxH): 1,25 x 0,95 x 1,17 m
- Strefa bezpieczeństwa: 3,95 x 4,25 m
- Maksymalna wysokość upadku: 0,55 m
- Certyfikat potwierdzający zgodność z normą EN 1176-1:2017 wydany przez jednostkę akredytowaną dla danego programu certyfikacji
- Dopuszcza się różnice wymiarów nie większe niż +/- 5%

Materiały

- Stół wodny oraz pompa wykonane są ze stali nierdzewnej.
- Stół dla bezpieczeństwa wykończony jest po obwodzie rurą o średnicy min. 33 mm.
- Pompa posiada spawaną, szczelną konstrukcję oraz mechanizm z wałkiem i łożyskiem tocznym. Pompa posiada złącze przewodu ssącego 1 ¼ cala (średnica przewodu co najmniej ¾ cala).

Wymagane dokumenty dotyczące urządzenia, które należy dołączyć do oferty

Urządzenie posiada certyfikat potwierdzający zgodność z normą EN 1176-1:2017 wydany przez jednostkę certyfikującą akredytowaną przez PCA lub równoważną jednostkę zagraniczną. Certyfikat musi być wydany w ramach akredytowanego programu certyfikacji. Certyfikat musi być ważny na dzień składania ofert. Do oferty powinien być załączony certyfikat oraz karta techniczna urządzenia. Przedstawiony rysunek produktu stanowi integralną część opisu – produkt musi być zgodny z przedstawionym wyglądem. Nie dopuszcza się "certyfikatów" wystawionych przez nieuprawnioną jednostkę certyfikującą tj. nieposiadającą akredytacji PCA (lub równoważnej w przypadku jednostek z zagranicy); nie dopuszcza się także przedstawienia zamiast certyfikatu - deklaracji zgodności wystawianych przez producenta, dystrybutora, oferenta urządzenia czy inny podmiot.

Sposób montażu

Zestaw betonowany jest w gruncie. Strefa bezpieczeństwa wokół urządzenia powinna zostać pokryta bezpieczną nawierzchnią zapewniającą ochronę przed upadkiem zgodnym z wysokością swobodnego upadku przypisaną zabawce.

Stosowanie urządzeń równoważnych

W trosce o jakość i bezpieczeństwo użytkowania urządzenia oraz w celu wyeliminowania jakichkolwiek wątpliwości oświadczamy, że kategorycznie nie dopuszcza się stosowania produktów zbudowanych z innych materiałów niż opisane powyżej oraz nie dopuszcza się jakichkolwiek odstępstw od przedstawionych parametrów technicznych ponad tolerancję +/- 5% (dotyczy to zarówno wymiarów urządzenia - patrz punkt "Dane techniczne" oraz budowy urządzenia - patrz punkt "Materiały".) Nie dopuszcza się także stosowania urządzeń nieposiadających certyfikatu akredytowanej jednostki, potwierdzającego zgodność z w/w normą (dokumenty typu deklaracja zgodności czy certyfikaty jednostek bez akredytacji PCA lub równoważnej jednostki zagranicznej nie mogą być uznane jako równoważne). Certyfikat musi być wydany w ramach akredytowanego programu certyfikacji.

Sposób przeprowadzenia odbioru urządzenia

Urządzenie musi posiadać wymiary zgodne z opisanymi, a także być wykonane z materiałów zgodnych z opisem. Musi być zainstalowane stabilnie, w sposób umożliwiający bezpieczne użytkowanie. W strefie bezpieczeństwa wokół urządzenia nie mogą występować żadne przeszkody.

Użytkowanie i konserwacja

- urządzenia są elementami wyposażenia placów zabaw / placów rekreacyjnych i wyłącznie do tego celu powinny służyć,
- bezwzględnie należy dbać, aby na powierzchni platform, podestów, siedzisk itp. nie znajdowały się kamienie lub inne twarde przedmioty, które mogą spowodować ich uszkodzenie,
- należy unikać wnoszenia na urządzenia lub ich części ziemi lub błota, a także systematycznie usuwać pojawiające się inne zabrudzenia (liście, kamienie, papiery, śmieci, igliwie etc.), użytkownik obowiązany jest prowadzić bieżącą pielęgnację urządzenia, a także systematycznie kontrolować siłę naciągu lin,
- w przypadku zabrudzenia powierzchni urządzeń ziemią, piaskiem czy błotem należy oczyścić je przy pomocy silnego strumienia wody, większe śmieci można usunąć ręcznie lub przy użyciu szczotki,
- bezwzględnie należy zapobiegać dostawaniu się do elementów mechanicznych urządzeń (przekładnie, łożyska, naciąg itp.) zabrudzeń, które mogą je uszkodzić (np. piasek),
- należy unikać zabrudzeń olejem, emulsją asfaltową oraz innymi środkami chemicznymi powodującymi odbarwienie powierzchni urządzeń,

- nie dopuszczać do sytuacji, aby fragmenty urządzeń znajdowały się w wodzie np. poprzez nieprawidłowe wyprofilowanie podłoża nieprzepuszczalnego lub niezastosowania drenażu w podłożu przepuszczalnym.
- harmonogram konserwacji – zgodnie z załączoną tabelą.

Zestaw 2

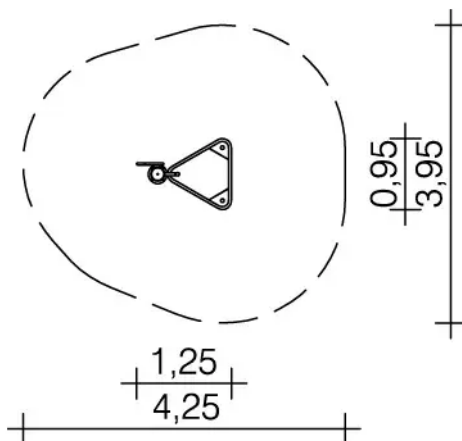

Zestaw 2

Harmonogram konserwacji

Zalecana regularna kontrola i konserwacja	Raz w tygodniu	Dwa razy w miesiącu	Raz w miesiącu	Cztery razy w roku	Dwa razy w roku	Raz w roku
Konserwacja jednorazowa - około 4-5 tygodni po zainstalowaniu sprawdzić wszystkie połączenia śrubowe, dokręcić jeśli jest to konieczne						
W stosownych przypadkach: wyczyścić piasek do zabawy		X				
Sprawdzić czystość obszaru gry i bezpieczeństwa. Usunąć wszelkie obce przedmioty			X			
Sprawdzić części gumowe, takie jak siedzenia, węże, klapy, kołnierze do zużycia (tutaj: zderzaki wagi wodnej), w razie potrzeby wymienić			X			
W przypadku pęknięć (np. platforma pompy), usunąć odłamki drewna i ściać ostre krawędzie			X			
W stosownych przypadkach sprawdź syntetyczny materiał nawierzchniowy pod kątem uszkodzeń lub poważnego zużycia, naprawy lub wymiany, jeśli to konieczne			X			
Jeśli istnieje: Kombinacja zaworu nie może być umieszczona w wodzie, a zatem: na przykład po opadach deszczu sprawdzić miejsce pod kątem zwiększenia poziomu wody lub sprawdzić czy kombinacja zaworu znajduje się w wodzie				X		
Jeśli istnieją: Sprawdzić szczelność i prawidłowe działanie kombinacji zaworów: płynny przebieg procesu pompowania, automatyczny proces zamykania po pompowaniu				X		
Sprawdzić szczelność konstrukcji: stabilność (pionowych) słupków lub wsporników, w razie potrzeby dokręcić połączenia śrubowe					X	
Sprawdzić dalsze elementy konstrukcyjne pod kątem zużycia i szczelności; dokręcić, jeśli to konieczne, i wymienić uszkodzone części					X	
Sprawdzić łożyska i/lub złącza pod kątem ścisłego mocowania i łatwej pracy, w razie potrzeby wymienić lub nasmarować (tutaj: uchwyt pompy)					X	
Sprawdzić fundamenty i konstrukcję pod kątem korozji lub rozkładu, naprawić lub wymienić w razie potrzeby						X

Uwaga: Wyżej wymienione interwały konserwacji mają jedynie charakter zalecany. Muszą być konieczne dostosowane do lokalnych warunków każdego placu zabaw (częstotliwość korzystania, otoczenie społeczne, ryzyko i częstotliwość wandalizmu itp.)

Zestaw 10

Kod produktu: KK-FW-014

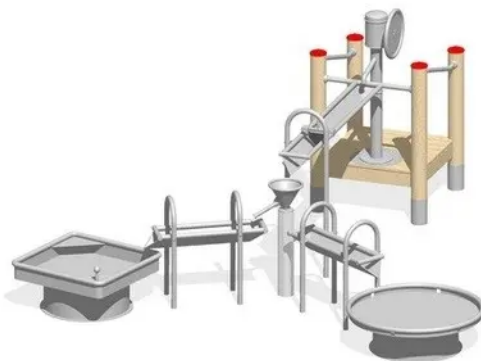

Opis

Zestaw do zabawy z wodą, gdzie woda przedostaje się kaskadowo z poziomu najwyższego do najniższego. Na podeście wykonanym z bardzo trwałego drewna z robinii akacjowej (w tym słupy z drewna klejonego) znajduje się kołowa pompa wodna wraz z zespołem zaworów. Oprócz tego zestaw zawiera trzy rynny wyposażone w uchylną zastawkę spiętrzającą wodę, ruchomy lejek, misę oraz stół wodny. Urządzenie posiada certyfikat potwierdzający zgodność z normą EN 1176-1:2017 wydany przez jednostkę certyfikującą akredytowaną przez PCA lub równoważną jednostkę zagraniczną. Certyfikat musi być wydany w ramach akredytowanego programu certyfikacji. Certyfikat musi być ważny na dzień składania ofert. Do oferty powinien być załączony certyfikat oraz karta techniczna urządzenia. Przedstawiony rysunek produktu stanowi integralną część opisu – produkt musi być zgodny z przedstawionym wyglądem.

Urządzenie zawiera

- 1 kołową pompę kołową wraz z zespołem zaworów (m.in. zawór próżniowy i reduktor ciśnienia),
- 1 podest drewniany z robinii akacjowej wraz z kotwami (w tym 4 słupy z drewna klejonego),
- 1 obrotowy lejek,
- 3 rynny z odpływem bocznym,
- 1 misę okrągłą z otworami spustowymi,
- 1 kwadratowy stół wodny z zaworem spustowym.

Dane techniczne

- Wymiary urządzenia (LxWxH): 3,95 x 3,65 x 1,60 m
- Strefa bezpieczeństwa: 6,65 x 6,95 m
- Szerokość rynien: 0,24 m, głębokość rynien: 0,14 m
- Maksymalna wysokość upadku: 0,40 m
- Certyfikat potwierdzający zgodność z normą EN 1176-1:2017 wydany przez jednostkę akredytowaną dla danego programu certyfikacji
- Dopuszcza się różnice wymiarów nie większe niż +/- 5%

Materiały

- Wszystkie rynny, misy, stoły wodne i inne urządzenia mające kontakt z wodą wykonana są ze stali nierdzewnej. Minimalna grubość ścianek: 2 mm.
- Kołowa pompa wodna wykonana ze stali nierdzewnej. Posiada złącze przewodu ssącego 1 ¼ cala (średnica przewodu co najmniej ¾ cala). Pompa posiada spawaną, szczelną konstrukcję oraz mechanizm z wałkiem i łożyskiem tocznym.
- Podest wykonany z drewna robinii akacjowej - deski o grubości 30 mm, strugane i frezowane. Podest z pompą dodatkowo wzmocniony jest profilowaną blachą nierdzewną.
- Słupy podestu o średnicy 120 mm wykonane z laminowanego, klejonego drewna z robinii akacjowej. W dolnej części słupy są frezowane cylindrycznie i przedłużone rurami ze stali nierdzewnej (stanowiącymi kotwy). Słupy podestu zabezpieczone od góry metalowymi osłonami.
- Rynny w kształcie litery „V” dla bezpieczeństwa wykończone na bokach rurą o średnicy 38 mm (nie dotyczy końców rynien).
- Misy i stoły dla bezpieczeństwa wykończone po obwodzie rurą o średnicy min. 33 mm.
- Uchylne zastawki posiadają uchwyt ze stali nierdzewnej i dolną część ze wzmocnionej gumy.
- Metalowe słupy mocujące rynny wykonane ze stali nierdzewnej, mają średnicę 38 mm.

Wymagane dokumenty dotyczące urządzenia, które należy dołączyć do oferty

Urządzenie posiada certyfikat potwierdzający zgodność z normą EN 1176-1:2017 wydany przez jednostkę certyfikującą akredytowaną przez PCA lub równoważną jednostkę zagraniczną. Certyfikat musi być wydany w ramach akredytowanego programu certyfikacji. Certyfikat musi być ważny na dzień składania ofert. Do oferty powinien być załączony certyfikat oraz karta techniczna urządzenia. Przedstawiony rysunek produktu stanowi integralną część opisu – produkt musi być zgodny z przedstawionym wyglądem. Nie dopuszcza się "certyfikatów" wystawionych przez nieuprawnioną jednostkę certyfikującą tj. nieposiadającą akredytacji PCA (lub równoważnej w przypadku jednostek z zagranicy); nie dopuszcza się także przedstawienia zamiast certyfikatu - deklaracji zgodności wystawianych przez producenta, dystrybutora, oferenta urządzenia czy inny podmiot.

Sposób montażu

Zestaw betonowany jest w gruncie. Strefa bezpieczeństwa wokół urządzenia powinna zostać pokryta bezpieczną nawierzchnią zapewniającą ochronę przed upadkiem zgodnym z wysokością swobodnego upadku przypisaną zabawce.

Stosowanie urządzeń równoważnych

W trosce o jakość i bezpieczeństwo użytkowania urządzenia oraz w celu wyeliminowania jakichkolwiek wątpliwości oświadczamy, że kategorycznie nie dopuszcza się stosowania produktów zbudowanych z innych materiałów niż opisane powyżej oraz nie dopuszcza się jakichkolwiek odstępstw od przedstawionych parametrów technicznych ponad tolerancję +/- 5% (dotyczy to zarówno wymiarów urządzenia - patrz punkt "Dane techniczne" oraz budowy urządzenia - patrz punkt "Materiały".) Nie dopuszcza się także stosowania urządzeń nieposiadających certyfikatu akredytowanej jednostki, potwierdzającego zgodność z w/w normą (dokumenty typu deklaracja zgodności czy certyfikaty jednostek bez akredytacji PCA lub równoważnej jednostki zagranicznej nie mogą być uznane jako równoważne). Certyfikat musi być wydany w ramach akredytowanego programu certyfikacji.

Sposób przeprowadzenia odbioru urządzenia

Urządzenie musi posiadać wymiary zgodne z opisanymi, a także być wykonane z materiałów zgodnych z opisem. Musi być zainstalowane stabilnie, w sposób umożliwiający bezpieczne użytkowanie. W strefie bezpieczeństwa wokół urządzenia nie mogą występować żadne przeszkody.

Użytkowanie i konserwacja

- urządzenia są elementami wyposażenia placów zabaw / placów rekreacyjnych i wyłącznie do tego celu powinny służyć,
- bezwzględnie należy dbać, aby na powierzchni platform, podestów, siedzisk itp. nie znajdowały się kamienie lub inne twarde przedmioty, które mogą spowodować ich uszkodzenie,
- należy unikać wnoszenia na urządzenia lub ich części ziemi lub błota, a także systematycznie usuwać pojawiające się inne zabrudzenia (liście, kamienie, papiery, śmieci, igliwie etc.), użytkownik obowiązany jest prowadzić bieżącą pielęgnację urządzenia, a także systematycznie kontrolować siłę naciągu lin,
- w przypadku zabrudzenia powierzchni urządzeń ziemią, piaskiem czy błotem należy oczyścić je przy pomocy silnego strumienia wody, większe śmieci można usunąć ręcznie lub przy użyciu szczotki,
- bezwzględnie należy zapobiegać dostawaniu się do elementów mechanicznych urządzeń (przekładnie, łożyska, naciąg itp.) zabrudzeń, które mogą je uszkodzić (np. piasek),
- należy unikać zabrudzeń olejem, emulsją asfaltową oraz innymi środkami chemicznymi powodującymi odbarwienie powierzchni urządzeń,

- nie dopuszczać do sytuacji, aby fragmenty urządzeń znajdowały się w wodzie np. poprzez nieprawidłowe wyprofilowanie podłoża nieprzepuszczalnego lub niezastosowania drenażu w podłożu przepuszczalnym.
- harmonogram konserwacji – zgodnie z załączoną tabelą.

Zestaw 10

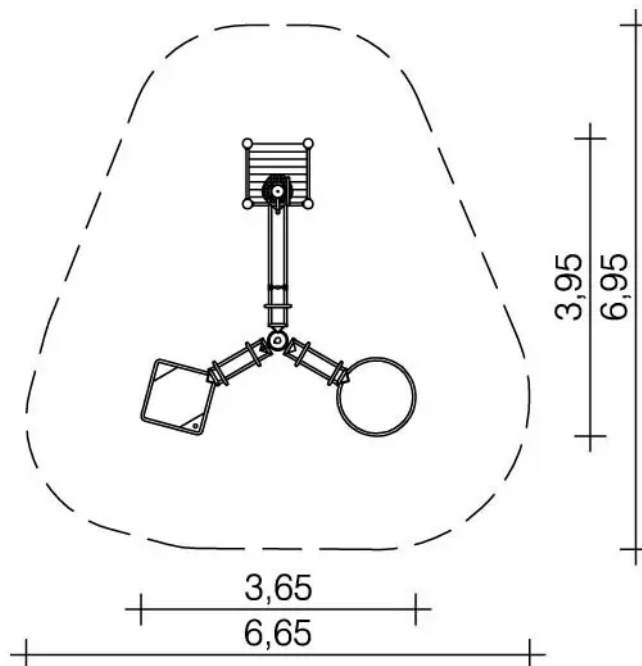

Zestaw 10

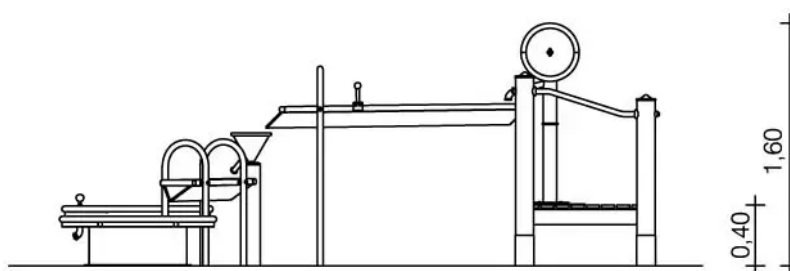

Zestaw 10

Harmonogram konserwacji

Zalecana regularna kontrola i konserwacja	Raz w tygodniu	Dwa razy w miesiącu	Raz w miesiącu	Cztery razy w roku	Dwa razy w roku	Raz w roku
Konserwacja jednorazowa - około 4-5 tygodni po zainstalowaniu sprawdzić wszystkie połączenia śrubowe, dokręcić jeśli jest to konieczne						
W stosownych przypadkach: wyczyścić piasek do zabawy		X				
Sprawdzić czystość obszaru gry i bezpieczeństwa. Usunąć wszelkie obce przedmioty			X			
Sprawdzić części gumowe, takie jak siedzenia, węże, klapy, kołnierze do zużycia (tutaj: zderzaki wagi wodnej), w razie potrzeby wymienić			X			
W przypadku pęknięć (np. platforma pompy), usunąć odłamki drewna i ściąć ostre krawędzie			X			
W stosownych przypadkach sprawdź syntetyczny materiał nawierzchniowy pod kątem uszkodzeń lub poważnego zużycia, naprawy lub wymiany, jeśli to konieczne			X			
Jeśli istnieje: Kombinacja zaworu nie może być umieszczona w wodzie, a zatem: na przykład po opadach deszczu sprawdzić miejsce pod kątem zwiększenia poziomu wody lub sprawdzić czy kombinacja zaworu znajduje się w wodzie				X		
Jeśli istnieją: Sprawdzić szczelność i prawidłowe działanie kombinacji zaworów: płynny przebieg procesu pompowania, automatyczny proces zamykania po pompowaniu				X		
Sprawdzić szczelność konstrukcji: stabilność (pionowych) słupków lub wsporników, w razie potrzeby dokręcić połączenia śrubowe					X	
Sprawdzić dalsze elementy konstrukcyjne pod kątem zużycia i szczelności; dokręcić, jeśli to konieczne, i wymienić uszkodzone części					X	
Sprawdzić łożyska i/lub złącza pod kątem ścisłego mocowania i łatwej pracy, w razie potrzeby wymienić lub nasmarować (tutaj: uchwyt pompy)					X	
Sprawdzić fundamenty i konstrukcję pod kątem korozji lub rozkładu, naprawić lub wymienić w razie potrzeby						X

Uwaga: Wyżej wymienione interwały konserwacji mają jedynie charakter zalecany. Muszą być konieczne dostosowane do lokalnych warunków każdego placu zabaw (częstotliwość korzystania, otoczenie społeczne, ryzyko i częstotliwość wandalizmu itp.)

Zestaw 13

Kod produktu: KK-FW-020

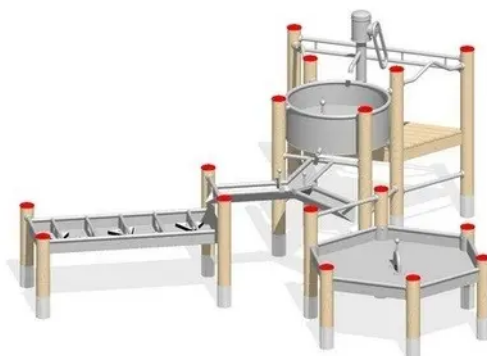

Opis

Zestaw do zabawy z wodą, gdzie woda przedostaje się kaskadowo z poziomu najwyższego do najniższego. Zawiera ręczną pompę wodną wraz z zespołem zaworów umiejscowioną na podeście wykonanym z bardzo trwałego drewna z robinii akacjowej (w tym słupki z drewna klejonego), zbiornik na wodę z zaworem spustowym, trzy rynny z odpływem bocznym złączone w kształt litery "Y" (wyposażone w dwie uchylne zastawki spiętrzające wodę), sześciokątny stół wodny z zaworem umiejscowionym centralnie oraz stół wodny z przeszkodami. Urządzenie posiada certyfikat potwierdzający zgodność z normą EN 1176-1:2017 wydany przez jednostkę certyfikującą akredytowaną przez PCA lub równoważną jednostkę zagraniczną. Certyfikat musi być wydany w ramach akredytowanego programu certyfikacji. Certyfikat musi być ważny na dzień składania ofert. Do oferty powinien być załączony certyfikat oraz karta techniczna urządzenia. Przedstawiony rysunek produktu stanowi integralną część opisu - produkt musi być zgodny z przedstawionym wyglądem.

Urządzenie zawiera

- 1 ręczną pompę wodną wraz z zespołem zaworów (m.in. zawór próżniowy i reduktor ciśnienia),
- 1 podeście drewniane z robinii akacjowej wraz z kotwami (w tym słupy z drewna klejonego),
- 1 zbiornik na wodę wyposażony w zawór spustowy,
- 3 rynny z odpływem bocznym złączone w kształt litery "Y" wyposażone w dwie uchylne zastawki wykończone gumą,
- 1 stół wodny z przeszkodami,
- 1 sześciokątny stół wodny z zaworem spustowym ustawionym centralnie,
- 16 słupków wykonanych z bardzo trwałego drewna klejonego z robinii akacjowej.

Dane techniczne

- Wymiary urządzenia (LxWxH): 4,35 x 3,85 x 2,00 m
- Strefa bezpieczeństwa: 6,85 x 7,35 m
- Maksymalna wysokość upadku: 0,90 m
- Certyfikat potwierdzający zgodność z normą EN 1176-1:2017 wydany przez jednostkę akredytowaną dla danego programu certyfikacji
- Dopuszcza się różnice wymiarów nie większe niż +/- 5%

Materiały

- Wszystkie elementy mające kontakt z wodą wykonane są ze stali nierdzewnej. Minimalna grubość ścianek: 2 mm.
- Podeście wykonane z drewna robinii akacjowej - deski o grubości 30 mm, strugane i frezowane. Podeście z pompą dodatkowo wzmocnione jest profilowaną blachą nierdzewną.
- Słupy konstrukcyjne o średnicy 120 mm wykonane z laminowanego, klejonego drewna z robinii akacjowej. W dolnej części słupy są frezowane cylindrycznie i przedłużone rurami ze stali nierdzewnej (stanowiącymi kotwy). Słupy zabezpieczone od góry metalowymi osłonami.
- Rynny w kształcie litery „V” dla bezpieczeństwa wykończone na bokach rurą o średnicy 38 mm (nie dotyczy końców rynien).
- Misy i stoły dla bezpieczeństwa wykończone po obwodzie rurą o średnicy min. 33 mm.
- Uchylne zastawki posiadają uchwyt ze stali nierdzewnej i dolną część ze wzmocnionej gumy.

Wymagane dokumenty dotyczące urządzenia, które należy dołączyć do oferty

Urządzenie posiada certyfikat potwierdzający zgodność z normą EN 1176-1:2017 wydany przez jednostkę certyfikującą akredytowaną przez PCA lub równoważną jednostkę zagraniczną. Certyfikat musi być wydany w ramach akredytowanego programu certyfikacji. Certyfikat musi być

ważny na dzień składania ofert. Do oferty powinien być załączony certyfikat oraz karta techniczna urządzenia. Przedstawiony rysunek produktu stanowi integralną część opisu – produkt musi być zgodny z przedstawionym wyglądem. Nie dopuszcza się "certyfikatów" wystawionych przez nieuprawnioną jednostkę certyfikującą tj. nieposiadającą akredytacji PCA (lub równoważnej w przypadku jednostek z zagranicy); nie dopuszcza się także przedstawienia zamiast certyfikatu - deklaracji zgodności wystawianych przez producenta, dystrybutora, oferenta urządzenia czy inny podmiot.

Sposób montażu

Zestaw betonowany jest w gruncie.

Stosowanie urządzeń równoważnych

W trosce o jakość i bezpieczeństwo użytkowania urządzenia oraz w celu wyeliminowania jakichkolwiek wątpliwości oświadczamy, że kategorycznie nie dopuszcza się stosowania produktów zbudowanych z innych materiałów niż opisane powyżej oraz nie dopuszcza się jakichkolwiek odstępstw od przedstawionych parametrów technicznych ponad tolerancję +/- 5% (dotyczy to zarówno wymiarów urządzenia - patrz punkt "Dane techniczne" oraz budowy urządzenia - patrz punkt "Materiały".) Nie dopuszcza się także stosowania urządzeń nieposiadających certyfikatu akredytowanej jednostki, potwierdzającego zgodność z w/w normą (dokumenty typu deklaracja zgodności czy certyfikaty jednostek bez akredytacji PCA lub równoważnej jednostki zagranicznej nie mogą być uznane jako równoważne). Certyfikat musi być wydany w ramach akredytowanego programu certyfikacji.

Sposób przeprowadzenia odbioru urządzenia

Urządzenie musi posiadać wymiary zgodne z opisanymi, a także być wykonane z materiałów zgodnych z opisem. Musi być zainstalowane stabilnie, w sposób umożliwiający bezpieczne użytkowanie. W strefie bezpieczeństwa wokół urządzenia nie mogą występować żadne przeszkody.

Użytkowanie i konserwacja

- urządzenia są elementami wyposażenia placów zabaw / placów rekreacyjnych i wyłącznie do tego celu powinny służyć,
- bezwzględnie należy dbać, aby na powierzchni platform, podestów, siedzisk itp. nie znajdowały się kamienie lub inne twarde przedmioty, które mogą spowodować ich uszkodzenie,
- należy unikać wnoszenia na urządzenia lub ich części ziemi lub błota, a także systematycznie usuwać pojawiające się inne zabrudzenia (liście, kamienie, papiery, śmieci, igliwie etc.), użytkownik obowiązany jest prowadzić bieżącą pielęgnację urządzenia, a także systematycznie kontrolować siłę naciągu lin,
- w przypadku zabrudzenia powierzchni urządzeń ziemią, piaskiem czy błotem należy oczyścić je przy pomocy silnego strumienia wody, większe śmieci można usunąć ręcznie lub przy użyciu szczotki,
- bezwzględnie należy zapobiegać dostawaniu się do elementów mechanicznych urządzeń (przekładnie, łożyska, naciąg itp.) zabrudzeń, które mogą je uszkodzić (np. piasek),
- należy unikać zabrudzeń olejem, emulsją asfaltową oraz innymi środkami chemicznymi powodującymi odbarwienie powierzchni urządzeń,
- nie dopuszczać do sytuacji, aby fragmenty urządzeń znajdowały się w wodzie np. poprzez nieprawidłowe wyprofilowanie podłoża nieprzepuszczalnego lub niezastosowania drenażu w podłożu przepuszczalnym.
- harmonogram konserwacji – zgodnie z załączoną tabelą.

Zestaw 13

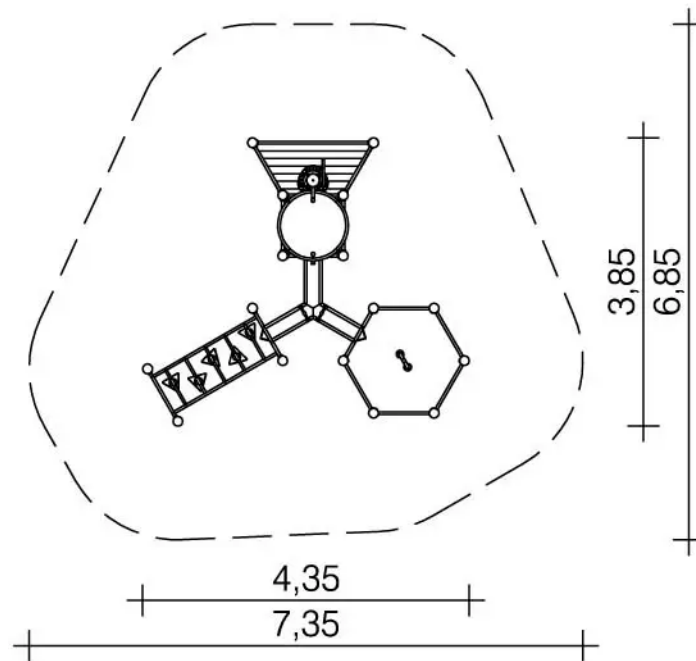

Zestaw 13

Harmonogram konserwacji

Zalecana regularna kontrola i konserwacja	Raz w tygodniu	Dwa razy w miesiącu	Raz w miesiącu	Cztery razy w roku	Dwa razy w roku	Raz w roku
Konserwacja jednorazowa - około 4-5 tygodni po zainstalowaniu sprawdzić wszystkie połączenia śrubowe, dokręcić jeśli jest to konieczne						
W stosownych przypadkach: wyczyścić piasek do zabawy		X				
Sprawdzić czystość obszaru gry i bezpieczeństwa. Usunąć wszelkie obce przedmioty			X			
Sprawdzić części gumowe, takie jak siedzenia, węże, klapy, kołnierze do zużycia (tutaj: zderzaki wagi wodnej), w razie potrzeby wymienić			X			
W przypadku pęknięć (np. platforma pompy), usunąć odłamki drewna i ściąć ostre krawędzie			X			
W stosownych przypadkach sprawdź syntetyczny materiał nawierzchniowy pod kątem uszkodzeń lub poważnego zużycia, naprawy lub wymiany, jeśli to konieczne			X			
Jeśli istnieje: Kombinacja zaworu nie może być umieszczona w wodzie, a zatem: na przykład po opadach deszczu sprawdzić miejsce pod kątem zwiększenia poziomu wody lub sprawdzić czy kombinacja zaworu znajduje się w wodzie				X		
Jeśli istnieje: Sprawdzić szczelność i prawidłowe działanie kombinacji zaworów: płynny przebieg procesu pompowania, automatyczny proces zamykania po pompowaniu				X		
Sprawdzić szczelność konstrukcji: stabilność (pionowych) słupków lub wsporników, w razie potrzeby dokręcić połączenia śrubowe					X	
Sprawdzić dalsze elementy konstrukcyjne pod kątem zużycia i szczelności; dokręcić, jeśli to konieczne, i wymienić uszkodzone części					X	
Sprawdzić łożyska i/lub złącza pod kątem ścisłego mocowania i łatwej pracy, w razie potrzeby wymienić lub nasmarować (tutaj: uchwyt pompy)					X	
Sprawdzić fundamenty i konstrukcję pod kątem korozji lub rozkładu, naprawić lub wymienić w razie potrzeby						X

Uwaga: Wyżej wymienione interwały konserwacji mają jedynie charakter zalecany. Muszą być konieczne dostosowane do lokalnych warunków każdego placu zabaw (częstotliwość korzystania, otoczenie społeczne, ryzyko i częstotliwość wandalizmu itp.)

Zestaw 14

Kod produktu: KK-FW-022

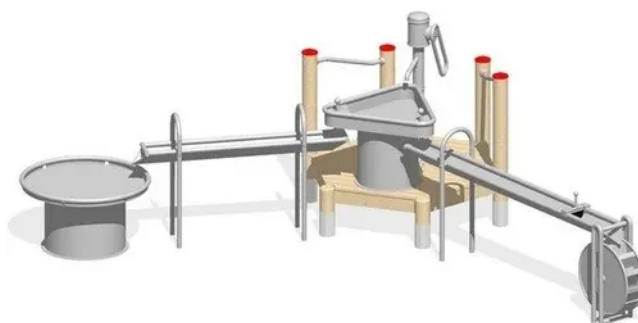

Opis

Zestaw do zabawy z wodą, gdzie woda kaskadowo przemieszcza się z poziomu najwyższego do najniższego. Zawiera ręczną pompę wodną wraz z zespołem zaworów oraz trójkątny stół wodny (wraz z dwoma zaworami spustowymi), które umiejscowione są na podestacie wykonanym z bardzo trwałego drewna z robinii akacjowej (w tym słupy z drewna klejonego). Od stołu wodnego promieniście odchodzą dwie rynny z odpływem bocznym, (z których jedna wyposażona jest w uchylną zastawkę spiętrzającą wodę) na których końcach stoją: okrągła misa wyposażona w 6 otworów spustowych oraz ruchoma konstrukcja "młyńskie koło". Urządzenie posiada certyfikat potwierdzający zgodność z normą EN 1176-1:2017 wydany przez jednostkę certyfikującą akredytowaną przez PCA lub równoważną jednostkę zagraniczną. Certyfikat musi być wydany w ramach akredytowanego programu certyfikacji. Certyfikat musi być ważny na dzień składania ofert. Do oferty powinien być załączony certyfikat oraz karta techniczna urządzenia. Przedstawiony rysunek produktu stanowi integralną część opisu – produkt musi być zgodny z przedstawionym wyglądem.

Urządzenie zawiera

- 1 ręczną pompę wodną wraz z zespołem zaworów (m.in. zawór próżniowy i reduktor ciśnienia),
- 1 podest drewniany z robinii akacjowej wraz z kotwami (w tym słupy z drewna klejonego),
- 1 trójkątny stół wodny wraz z dwoma zaworami spustowymi,
- 1 rynnę z odpływem bocznym,
- 1 rynnę z odpływem bocznym z uchylną zastawką wykończoną gumą,
- 1 młyńskie koło,
- 1 misę okrągłą z otworami spustowymi,
- 6 słupków wykonanych z bardzo trwałego drewna klejonego z robinii akacjowej.

Dane techniczne

- Wymiary urządzenia (LxWxH): 5,35 x 2,85 x 1,60 m
- Strefa bezpieczeństwa: 5,80 x 8,35 m
- Maksymalna wysokość upadku: 0,90 m
- Certyfikat potwierdzający zgodność z normą EN 1176-1:2017 wydany przez jednostkę akredytowaną dla danego programu certyfikacji
- Dopuszcza się różnice wymiarów nie większe niż +/- 5%

Materiały

- Wszystkie elementy mające kontakt z wodą wykonane są ze stali nierdzewnej. Minimalna grubość ścianek: 2 mm.
- Ręczna pompa wodna wykonana ze stali nierdzewnej. Posiada złącze przewodu ssącego 1 ¼ cala (średnica przewodu co najmniej ¾ cala). Pompa posiada spawaną, szczelną konstrukcję oraz mechanizm z wałkiem i łożyskiem tocznym.
- Podest wykonany z drewna robinii akacjowej - deski o grubości 30 mm, strugane i frezowane. Podest dodatkowo wzmocniony jest profilowaną blachą nierdzewną.
- Słupy podestu o średnicy 120 mm wykonane z laminowanego, klejonego drewna z robinii akacjowej. W dolnej części słupy są frezowane cylindrycznie i przedłużone rurami ze stali nierdzewnej (stanowiącymi kotwy). Słupy podestu zabezpieczone od góry metalowymi osłonami.
- Rynny w kształcie litery „V” dla bezpieczeństwa wykończone na bokach rurą o średnicy 38 mm (nie dotyczy końców rynien).
- Misa oraz stół dla bezpieczeństwa wykończone po obwodzie rurą o średnicy min. 33 mm.
- Uchylne zastawki posiadają uchwyt ze stali nierdzewnej i dolną część ze wzmocnionej gumy.

Wymagane dokumenty dotyczące urządzenia, które należy dołączyć do oferty

Urządzenie posiada certyfikat potwierdzający zgodność z normą EN 1176-1:2017 wydany przez jednostkę certyfikującą akredytowaną przez PCA lub równoważną jednostkę zagraniczną. Certyfikat musi być wydany w ramach akredytowanego programu certyfikacji. Certyfikat musi być ważny na dzień składania ofert. Do oferty powinien być załączony certyfikat oraz karta techniczna urządzenia. Przedstawiony rysunek produktu stanowi integralną część opisu – produkt musi być zgodny z przedstawionym wyglądem. Nie dopuszcza się "certyfikatów" wystawionych przez nieuprawnioną jednostkę certyfikującą tj. nieposiadającą akredytacji PCA (lub równoważnej w przypadku jednostek z zagranicy); nie dopuszcza się także przedstawienia zamiast certyfikatu - deklaracji zgodności wystawianych przez producenta, dystrybutora, oferenta urządzenia czy inny podmiot.

Sposób montażu

Zestaw betonowany jest w gruncie. Strefa bezpieczeństwa wokół urządzenia powinna zostać pokryta bezpieczną nawierzchnią zapewniającą ochronę przed upadkiem zgodnym z wysokością swobodnego upadku przypisaną zabawce.

Stosowanie urządzeń równoważnych

W trosce o jakość i bezpieczeństwo użytkowania urządzenia oraz w celu wyeliminowania jakichkolwiek wątpliwości oświadczamy, że kategorycznie nie dopuszcza się stosowania produktów zbudowanych z innych materiałów niż opisane powyżej oraz nie dopuszcza się jakichkolwiek odstępstw od przedstawionych parametrów technicznych ponad tolerancję +/- 5% (dotyczy to zarówno wymiarów urządzenia - patrz punkt "Dane techniczne" oraz budowy urządzenia - patrz punkt "Materiały".) Nie dopuszcza się także stosowania urządzeń nieposiadających certyfikatu akredytowanej jednostki, potwierdzającego zgodność z w/w normą (dokumenty typu deklaracja zgodności czy certyfikaty jednostek bez akredytacji PCA lub równoważnej jednostki zagranicznej nie mogą być uznane jako równoważne). Certyfikat musi być wydany w ramach akredytowanego programu certyfikacji.

Sposób przeprowadzenia odbioru urządzenia

Urządzenie musi posiadać wymiary zgodne z opisanymi, a także być wykonane z materiałów zgodnych z opisem. Musi być zainstalowane stabilnie, w sposób umożliwiający bezpieczne użytkowanie. W strefie bezpieczeństwa wokół urządzenia nie mogą występować żadne przeszkody.

Użytkowanie i konserwacja

- urządzenia są elementami wyposażenia placów zabaw / placów rekreacyjnych i wyłącznie do tego celu powinny służyć,
- bezwzględnie należy dbać, aby na powierzchni platform, podestów, siedzisk itp. nie znajdowały się kamienie lub inne twarde przedmioty, które mogą spowodować ich uszkodzenie,
- należy unikać wnoszenia na urządzenia lub ich części ziemi lub błota, a także systematycznie usuwać pojawiające się inne zabrudzenia (liście, kamienie, papiery, śmieci, igliwie etc.), użytkownik obowiązany jest prowadzić bieżącą pielęgnację urządzenia, a także systematycznie kontrolować siłę naciągu lin,
- w przypadku zabrudzenia powierzchni urządzeń ziemią, piaskiem czy błotem należy oczyścić je przy pomocy silnego strumienia wody, większe śmieci można usunąć ręcznie lub przy użyciu szczotki,

- bezwzględnie należy zapobiegać dostawaniu się do elementów mechanicznych urządzeń (przekładnie, łożyska, naciąg itp.) zabrudzeń, które mogą je uszkodzić (np. piasek),
- należy unikać zabrudzeń olejem, emulsją asfaltową oraz innymi środkami chemicznymi powodującymi odbarwienie powierzchni urządzeń,
- nie dopuszczać do sytuacji, aby fragmenty urządzeń znajdowały się w wodzie np. poprzez nieprawidłowe wyprofilowanie podłoża nieprzepuszczalnego lub niezastosowania drenażu w podłożu przepuszczalnym.
- harmonogram konserwacji – zgodnie z załączoną tabelą.

Zestaw 14

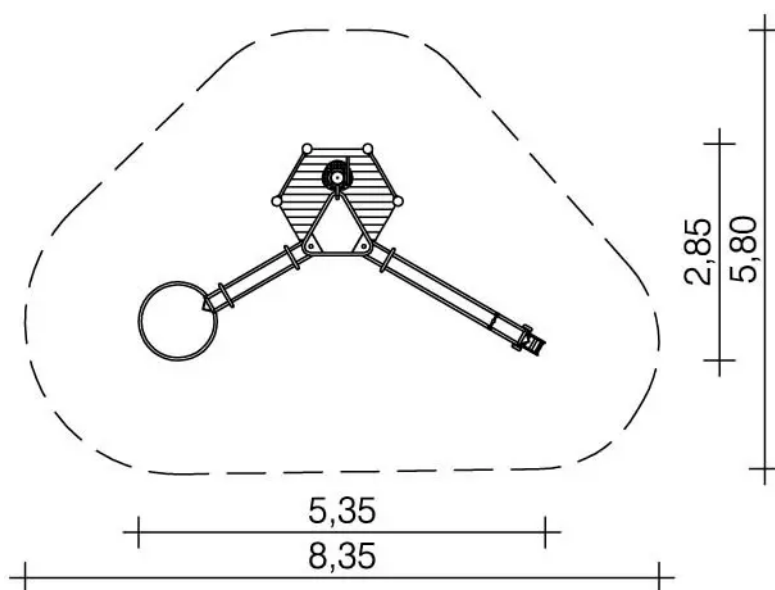

Zestaw 14

Harmonogram konserwacji

Zalecana regularna kontrola i konserwacja	Raz w tygodniu	Dwa razy w miesiącu	Raz w miesiącu	Cztery razy w roku	Dwa razy w roku	Raz w roku
Konserwacja jednorazowa - około 4-5 tygodni po zainstalowaniu sprawdzić wszystkie połączenia śrubowe, dokręcić jeśli jest to konieczne						
W stosownych przypadkach: wyczyścić piasek do zabawy		X				
Sprawdzić czystość obszaru gry i bezpieczeństwa. Usunąć wszelkie obce przedmioty			X			
Sprawdzić części gumowe, takie jak siedzenia, węże, klapy, kołnierze do zużycia (tutaj: zderzaki wagi wodnej), w razie potrzeby wymienić			X			
W przypadku pęknięć (np. platforma pompy), usunąć odłamki drewna i ściąć ostre krawędzie			X			
W stosownych przypadkach sprawdź syntetyczny materiał nawierzchniowy pod kątem uszkodzeń lub poważnego zużycia, naprawy lub wymiany, jeśli to konieczne			X			
Jeśli istnieje: Kombinacja zaworu nie może być umieszczona w wodzie, a zatem: na przykład po opadach deszczu sprawdzić miejsce pod kątem zwiększenia poziomu wody lub sprawdzić czy kombinacja zaworu znajduje się w wodzie				X		
Jeśli istnieją: Sprawdzić szczelność i prawidłowe działanie kombinacji zaworów: płynny przebieg procesu pompowania, automatyczny proces zamykania po pompowaniu				X		
Sprawdzić szczelność konstrukcji: stabilność (pionowych) słupków lub wsporników, w razie potrzeby dokręcić połączenia śrubowe					X	
Sprawdzić dalsze elementy konstrukcyjne pod kątem zużycia i szczelności; dokręcić, jeśli to konieczne, i wymienić uszkodzone części					X	
Sprawdzić łożyska i/lub złącza pod kątem ścisłego mocowania i łatwej pracy, w razie potrzeby wymienić lub nasmarować (tutaj: uchwyt pompy)					X	
Sprawdzić fundamenty i konstrukcję pod kątem korozji lub rozkładu, naprawić lub wymienić w razie potrzeby						X

Uwaga: Wyżej wymienione interwały konserwacji mają jedynie charakter zalecany. Muszą być konieczne dostosowane do lokalnych warunków każdego placu zabaw (częstotliwość korzystania, otoczenie społeczne, ryzyko i częstotliwość wandalizmu itp.)

Zestaw 16

Kod produktu: KK-FW-026

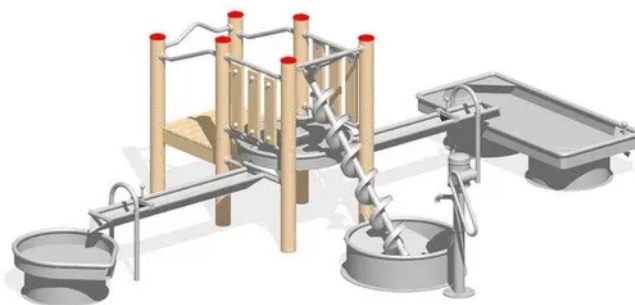

Opis

Zestaw do zabawy z wodą, gdzie woda przedostaje się kaskadowo z poziomu najwyższego do najniższego. Zawiera dwie platformy, z których jedna wykończona jest drewnianym podestem wykonanym z robinii akacjowej, a druga wyposażona jest w okrągłą misę z otworami spustowymi. Misa napełniana jest poprzez śrubę Archimedesą osadzoną w zbiorniku wodnym. Zestaw zawiera ręczną pompę wodną wraz z zestawem zaworów, która dostarcza wodę do zbiorników. Po dwóch stronach okrągłej misy umiejscowione są rynny wyposażone w uchylne zastawki spiętrzające wodę. Na końcu jednej rynny umieszczono prostokątny stół wodny, a na końcu drugiej okrągły stół wodny. Obydwa stoły wyposażono dodatkowo w elementy pozwalające wodzie na swobodny odpływ. Platformy zestawu osadzone są na słupkach konstrukcyjnych wykonanych z bardzo trwałego drewna klejonego robinii akacjowej. Urządzenie posiada certyfikat potwierdzający zgodność z normą EN 1176-1:2017 wydany przez jednostkę certyfikującą akredytowaną przez PCA lub równoważną jednostkę zagraniczną. Certyfikat musi być wydany w ramach akredytowanego programu certyfikacji. Certyfikat musi być ważny na dzień składania ofert. Do oferty powinien być załączony certyfikat oraz karta techniczna urządzenia. Przedstawiony rysunek produktu stanowi integralną część opisu – produkt musi być zgodny z przedstawionym wyglądem.

Urządzenie zawiera

- 1 ręczną pompę wodną wraz z zespołem zaworów (m.in. zawór próżniowy i reduktor ciśnienia),
- 1 podest drewniany z robinii akacjowej,
- 1 platformę z okrągłą misą z otworami spustowymi,
- 1 rynnę z odpływem bocznym z uchylną zastawką wykończoną gumą,
- 1 rynnę z odpływem dolnym z uchylną zastawką wykończoną gumą,
- 1 zbiornik na wodę,
- 1 śrubę Archimedesą,
- 1 okrągły stół wodny z otworem odpływowym,
- 1 prostokątny stół wodny z zaworem spustowym,
- 6 słupków wykonanych z bardzo trwałego drewna klejonego z robinii akacjowej.

Dane techniczne

- Wymiary urządzenia (LxWxH): 5,60 x 3,60 x 1,65 m
- Strefa bezpieczeństwa: 6,65 x 8,60 m
- Maksymalna wysokość upadku: 0,75 m
- Certyfikat potwierdzający zgodność z normą EN 1176-1:2017 wydany przez jednostkę akredytowaną przez Polskie Centrum Akredytacji (PCA) dla danego programu certyfikacji
- Dopuszcza się różnice wymiarów nie większe niż +/- 5%

Materiały

- Wszystkie elementy mające kontakt z wodą wykonane są ze stali nierdzewnej. Minimalna grubość ścianek: 2 mm.
- Misy i stoły dla bezpieczeństwa wykończone po obwodzie rurą o średnicy min. 33 mm.
- Ręczna pompa wodna wykonana ze stali nierdzewnej. Posiada złącze przewodu ssącego 1 ¼ cala (średnica przewodu co najmniej ¾ cala). Pompa posiada spawaną, szczelną konstrukcję oraz mechanizm z wałkiem i łożyskiem tocznym.
- Podest wykonany z drewna robinii akacjowej - deski o grubości 30 mm, strugane i frezowane.
- Słupy konstrukcyjne o średnicy 120 mm wykonane z laminowanego, klejonego drewna z robinii akacjowej. W dolnej części słupy są frezowane cylindrycznie i przedłużone rurami ze stali nierdzewnej (stanowiącymi kotwy). Słupy zabezpieczone od góry metalowymi osłonami.
- Rynna w kształcie litery „V” (z odpływem bocznym) dla bezpieczeństwa wykończona jest na bokach rurą o średnicy 38 mm (nie dotyczy końców rynien).

- Rynna w kształcie litery „V” (z odpływem dolnym) dla bezpieczeństwa wykończona jest na bokach rurą o średnicy 38 mm.
- Uchylne zastawki posiadają uchwyt ze stali nierdzewnej i dolną część ze wzmocnionej gumy.

Wymagane dokumenty dotyczące urządzenia, które należy dołączyć do oferty

Urządzenie posiada certyfikat potwierdzający zgodność z normą EN 1176-1:2017 wydany przez jednostkę certyfikującą akredytowaną przez PCA lub równoważną jednostkę zagraniczną. Certyfikat musi być wydany w ramach akredytowanego programu certyfikacji. Certyfikat musi być ważny na dzień składania ofert. Do oferty powinien być załączony certyfikat oraz karta techniczna urządzenia. Przedstawiony rysunek produktu stanowi integralną część opisu – produkt musi być zgodny z przedstawionym wyglądem. Nie dopuszcza się "certyfikatów" wystawionych przez nieuprawnioną jednostkę certyfikującą tj. nieposiadającą akredytacji PCA (lub równoważnej w przypadku jednostek z zagranicy); nie dopuszcza się także przedstawienia zamiast certyfikatu - deklaracji zgodności wystawianych przez producenta, dystrybutora, oferenta urządzenia czy inny podmiot.

Sposób montażu

Zestaw betonowany jest w gruncie. Strefa bezpieczeństwa wokół urządzenia powinna zostać pokryta bezpieczną nawierzchnią zapewniającą ochronę przed upadkiem zgodnym z wysokością swobodnego upadku przypisaną zabawce.

Stosowanie urządzeń równoważnych

W trosce o jakość i bezpieczeństwo użytkowania urządzenia oraz w celu wyeliminowania jakichkolwiek wątpliwości oświadczamy, że kategorycznie nie dopuszcza się stosowania produktów zbudowanych z innych materiałów niż opisane powyżej oraz nie dopuszcza się jakichkolwiek odstępstw od przedstawionych parametrów technicznych ponad tolerancję +/- 5% (dotyczy to zarówno wymiarów urządzenia - patrz punkt "Dane techniczne" oraz budowy urządzenia - patrz punkt "Materiały".) Nie dopuszcza się także stosowania urządzeń nieposiadających certyfikatu akredytowanej jednostki, potwierdzającego zgodność z w/w normą (dokumenty typu deklaracja zgodności czy certyfikaty jednostek bez akredytacji PCA lub równoważnej jednostki zagranicznej nie mogą być uznane jako równoważne). Certyfikat musi być wydany w ramach akredytowanego programu certyfikacji.

Sposób przeprowadzenia odbioru urządzenia

Urządzenie musi posiadać wymiary zgodne z opisanymi, a także być wykonane z materiałów zgodnych z opisem. Musi być zainstalowane stabilnie, w sposób umożliwiający bezpieczne użytkowanie. W strefie bezpieczeństwa wokół urządzenia nie mogą występować żadne przeszkody.

Użytkowanie i konserwacja

- urządzenia są elementami wyposażenia placów zabaw / placów rekreacyjnych i wyłącznie do tego celu powinny służyć,
- bezwzględnie należy dbać, aby na powierzchni platform, podestów, siedzisk itp. nie znajdowały się kamienie lub inne twarde przedmioty, które mogą spowodować ich uszkodzenie,
- należy unikać wnoszenia na urządzenia lub ich części ziemi lub błota, a także systematycznie usuwać pojawiające się inne zabrudzenia (liście, kamienie, papiery, śmieci, igliwie etc.), użytkownik obowiązany jest prowadzić bieżącą pielęgnację urządzenia, a także systematycznie kontrolować siłę naciągu lin,

- w przypadku zabrudzenia powierzchni urządzeń ziemią, piaskiem czy błotem należy oczyścić je przy pomocy silnego strumienia wody, większe śmieci można usunąć ręcznie lub przy użyciu szczotki,
- bezwzględnie należy zapobiegać dostawaniu się do elementów mechanicznych urządzeń (przekładnie, łożyska, naciąg itp.) zabrudzeń, które mogą je uszkodzić (np. piasek),
- należy unikać zabrudzeń olejem, emulsją asfaltową oraz innymi środkami chemicznymi powodującymi odbarwienie powierzchni urządzeń,
- nie dopuszczać do sytuacji, aby fragmenty urządzeń znajdowały się w wodzie np. poprzez nieprawidłowe wyprofilowanie podłoża nieprzepuszczalnego lub niezastosowania drenażu w podłożu przepuszczalnym.
- harmonogram konserwacji – zgodnie z załączoną tabelą.

Zestaw 16

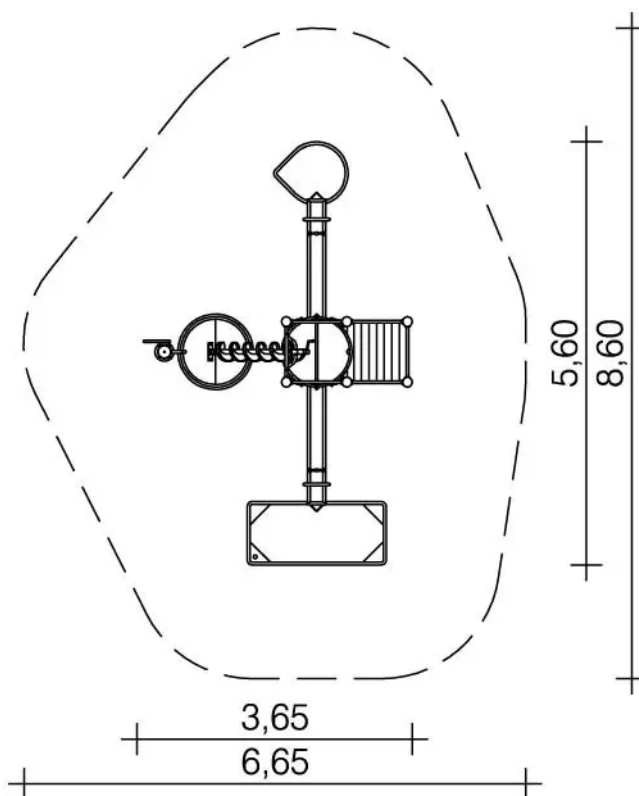

Zestaw 16

Harmonogram konserwacji

Zalecana regularna kontrola i konserwacja	Raz w tygodniu	Dwa razy w miesiącu	Raz w miesiącu	Cztery razy w roku	Dwa razy w roku	Raz w roku
Konserwacja jednorazowa - około 4-5 tygodni po zainstalowaniu sprawdzić wszystkie połączenia śrubowe, dokręcić jeśli jest to konieczne						
W stosownych przypadkach: wyczyścić piasek do zabawy		X				
Sprawdzić czystość obszaru gry i bezpieczeństwa. Usunąć wszelkie obce przedmioty			X			
Sprawdzić części gumowe, takie jak siedzenia, węże, klapy, kołnierze do zużycia (tutaj: zderzaki wagi wodnej), w razie potrzeby wymienić			X			
W przypadku pęknięć (np. platforma pompy), usunąć odłamki drewna i ściąć ostre krawędzie			X			
W stosownych przypadkach sprawdź syntetyczny materiał nawierzchniowy pod kątem uszkodzeń lub poważnego zużycia, naprawy lub wymiany, jeśli to konieczne			X			
Jeśli istnieje: Kombinacja zaworu nie może być umieszczona w wodzie, a zatem: na przykład po opadach deszczu sprawdzić miejsce pod kątem zwiększenia poziomu wody lub sprawdzić czy kombinacja zaworu znajduje się w wodzie				X		
Jeśli istnieje: Sprawdzić szczelność i prawidłowe działanie kombinacji zaworów: płynny przebieg procesu pompowania, automatyczny proces zamykania po pompowaniu				X		
Sprawdzić szczelność konstrukcji: stabilność (pionowych) słupków lub wsporników, w razie potrzeby dokręcić połączenia śrubowe					X	
Sprawdzić dalsze elementy konstrukcyjne pod kątem zużycia i szczelności; dokręcić, jeśli to konieczne, i wymienić uszkodzone części					X	
Sprawdzić łożyska i/lub złącza pod kątem ścisłego mocowania i łatwej pracy, w razie potrzeby wymienić lub nasmarować (tutaj: uchwyt pompy)					X	
Sprawdzić fundamenty i konstrukcję pod kątem korozji lub rozkładu, naprawić lub wymienić w razie potrzeby						X

Uwaga: Wyżej wymienione interwały konserwacji mają jedynie charakter zalecany. Muszą być konieczne dostosowane do lokalnych warunków każdego placu zabaw (częstotliwość korzystania, otoczenie społeczne, ryzyko i częstotliwość wandalizmu itp.)

Zestaw 18

Kod produktu: KK-FW-030



Opis

Zestaw do zabawy z wodą, gdzie woda przedostaje się kaskadowo z poziomu najwyższego do najniższego. Zadaszony domek ze schodami to najwyższy element konstrukcji, skąd woda dostarczana przez ręczną pompę odprowadzana siecią rynien i mis spływa ku niższym elementom struktury. Na pewnym etapie trasa spływu wody rozdwaja się. Ostatecznie woda może spłynąć do młynu wodnego, stołu z przeszkodami lub sześciokątnego stołu wodnego z centralnie umieszczonym zaworem spustowym. Urządzenie posiada certyfikat potwierdzający zgodność z normą EN 1176-1:2017 wydany przez jednostkę certyfikującą akredytowaną przez PCA lub równoważną jednostkę zagraniczną. Certyfikat musi być wydany w ramach akredytowanego programu certyfikacji. Certyfikat musi być ważny na dzień składania ofert. Do oferty powinien być załączony certyfikat oraz karta techniczna urządzenia. Przedstawiony rysunek produktu stanowi integralną część opisu – produkt musi być zgodny z przedstawionym wyglądem.

Urządzenie zawiera

- 1 domek z daszkiem i ruchomymi schodkami,
- 1 ręczną pompę wodną wraz z zespołem zaworów (m.in. zawór próżniowy i reduktor ciśnienia),
- 1 podest drewniany z robinii akacjowej wraz z kotwami (w tym słupy z drewna klejonego),
- 4 rynny z odpływem bocznym, w tym 3 rynny z uchylnymi zastawkami wykończonymi gumą,
- 1 rynnę prostą w kształcie litery „V”,
- 1 stół wodny z przeszkodami i otworem spustowym,
- 1 sześciokątny stół wodny z centralnym zaworem spustowym oraz drewnianą platformą z podjazdem,
- 1 młyn wodny,
- 2 płaskie misy z otworami spustowymi,
- 1 zbiornik na wodę z zaworem spustowym.

Dane techniczne

- Wymiary urządzenia (LxWxH): 11,55 x 8,40 x 4,80 m
- Strefa bezpieczeństwa: 11,40 x 14,55 m
- Maksymalna wysokość upadku: 1,80 m
- Certyfikat potwierdzający zgodność z normą EN 1176-1:2017 wydany przez jednostkę akredytowaną dla danego programu certyfikacji
- Dopuszcza się różnice wymiarów nie większe niż +/- 5%

Materiały

- Wszystkie elementy, które mają kontakt z wodą wykonane są ze stali nierdzewnej. Minimalna grubość ścianek: 2 mm.
- Misy i stoły dla bezpieczeństwa wykończone po obwodzie rurą o średnicy min. 33 mm.
- Ręczna pompa wodna wykonana ze stali nierdzewnej. Posiada złącze przewodu ssącego 1 ¼ cala (średnica przewodu co najmniej ¾ cala). Pompa posiada spawaną, szczelną konstrukcję oraz mechanizm z wałkiem i łożyskiem tocznym.
- Podesty wykonane są z drewna robinii akacjowej - deski o grubości 30 mm, strugane i frezowane. Podest z pompą dodatkowo wzmocniony jest profilowaną blachą nierdzewną.
- Słupy podestów i słupy konstrukcyjne o średnicy 120 mm wykonane z laminowanego, klejonego drewna z robinii akacjowej. W dolnej części słupy są frezowane cylindrycznie i przedłużone rurami ze stali nierdzewnej (stanowiącymi kotwy). Słupy zabezpieczone od góry metalowymi osłonami.
- Rynny w kształcie litery „V” dla bezpieczeństwa wykończone na bokach rurą o średnicy 38 mm (nie dotyczy końców rynien).
- Uchylne zastawki posiadają uchwyt ze stali nierdzewnej i dolną część ze wzmocnionej gumy.

Wymagane dokumenty dotyczące urządzenia, które należy dołączyć do oferty

Urządzenie posiada certyfikat potwierdzający zgodność z normą EN 1176-1:2017 wydany przez jednostkę certyfikującą akredytowaną przez PCA lub równoważną jednostkę zagraniczną. Certyfikat musi być wydany w ramach akredytowanego programu certyfikacji. Certyfikat musi być ważny na dzień składania ofert. Do oferty powinien być załączony certyfikat oraz karta techniczna urządzenia. Przedstawiony rysunek produktu stanowi integralną część opisu – produkt musi być zgodny z przedstawionym wyglądem. Nie dopuszcza się "certyfikatów" wystawionych przez nieuprawnioną jednostkę certyfikującą tj. nieposiadającą akredytacji PCA (lub równoważnej w przypadku jednostek z zagranicy); nie dopuszcza się także przedstawienia zamiast certyfikatu - deklaracji zgodności wystawianych przez producenta, dystrybutora, oferenta urządzenia czy inny podmiot.

Sposób montażu

Zestaw betonowany jest w gruncie. Strefa bezpieczeństwa wokół urządzenia powinna zostać pokryta bezpieczną nawierzchnią zapewniającą ochronę przed upadkiem zgodnym z wysokością swobodnego upadku przypisaną zabawce.

Stosowanie urządzeń równoważnych

W trosce o jakość i bezpieczeństwo użytkowania urządzenia oraz w celu wyeliminowania jakichkolwiek wątpliwości oświadczamy, że kategorycznie nie dopuszcza się stosowania produktów zbudowanych z innych materiałów niż opisane powyżej oraz nie dopuszcza się jakichkolwiek odstępstw od przedstawionych parametrów technicznych ponad tolerancję +/- 5% (dotyczy to zarówno wymiarów urządzenia - patrz punkt "Dane techniczne" oraz budowy urządzenia - patrz punkt "Materiały".) Nie dopuszcza się także stosowania urządzeń nieposiadających certyfikatu akredytowanej jednostki, potwierdzającego zgodność z w/w normą (dokumenty typu deklaracja zgodności czy certyfikaty jednostek bez akredytacji PCA lub równoważnej jednostki zagranicznej nie mogą być uznane jako równoważne). Certyfikat musi być wydany w ramach akredytowanego programu certyfikacji.

Sposób przeprowadzenia odbioru urządzenia

Urządzenie musi posiadać wymiary zgodne z opisanymi, a także być wykonane z materiałów zgodnych z opisem. Musi być zainstalowane stabilnie, w sposób umożliwiający bezpieczne użytkowanie. W strefie bezpieczeństwa wokół urządzenia nie mogą występować żadne przeszkody.

Użytkowanie i konserwacja

- urządzenia są elementami wyposażenia placów zabaw / placów rekreacyjnych i wyłącznie do tego celu powinny służyć,
- bezwzględnie należy dbać, aby na powierzchni platform, podestów, siedzisk itp. nie znajdowały się kamienie lub inne twarde przedmioty, które mogą spowodować ich uszkodzenie,
- należy unikać wnoszenia na urządzenia lub ich części ziemi lub błota, a także systematycznie usuwać pojawiające się inne zabrudzenia (liście, kamienie, papiery, śmieci, igliwie etc.), użytkownik obowiązany jest prowadzić bieżącą pielęgnację urządzenia, a także systematycznie kontrolować siłę naciągu lin,
- w przypadku zabrudzenia powierzchni urządzeń ziemią, piaskiem czy błotem należy oczyścić je przy pomocy silnego strumienia wody, większe śmieci można usunąć ręcznie lub przy użyciu szczotki,
- bezwzględnie należy zapobiegać dostawaniu się do elementów mechanicznych urządzeń (przekładnie, łożyska, naciąg itp.) zabrudzeń, które mogą je uszkodzić (np. piasek),

- należy unikać zabrudzeń olejem, emulsją asfaltową oraz innymi środkami chemicznymi powodującymi odbarwienie powierzchni urządzeń,
- nie dopuszczać do sytuacji, aby fragmenty urządzeń znajdowały się w wodzie np. poprzez nieprawidłowe wyprofilowanie podłoża nieprzepuszczalnego lub niezastosowania drenażu w podłożu przepuszczalnym.
- harmonogram konserwacji – zgodnie z załączoną tabelą.

Zestaw 18

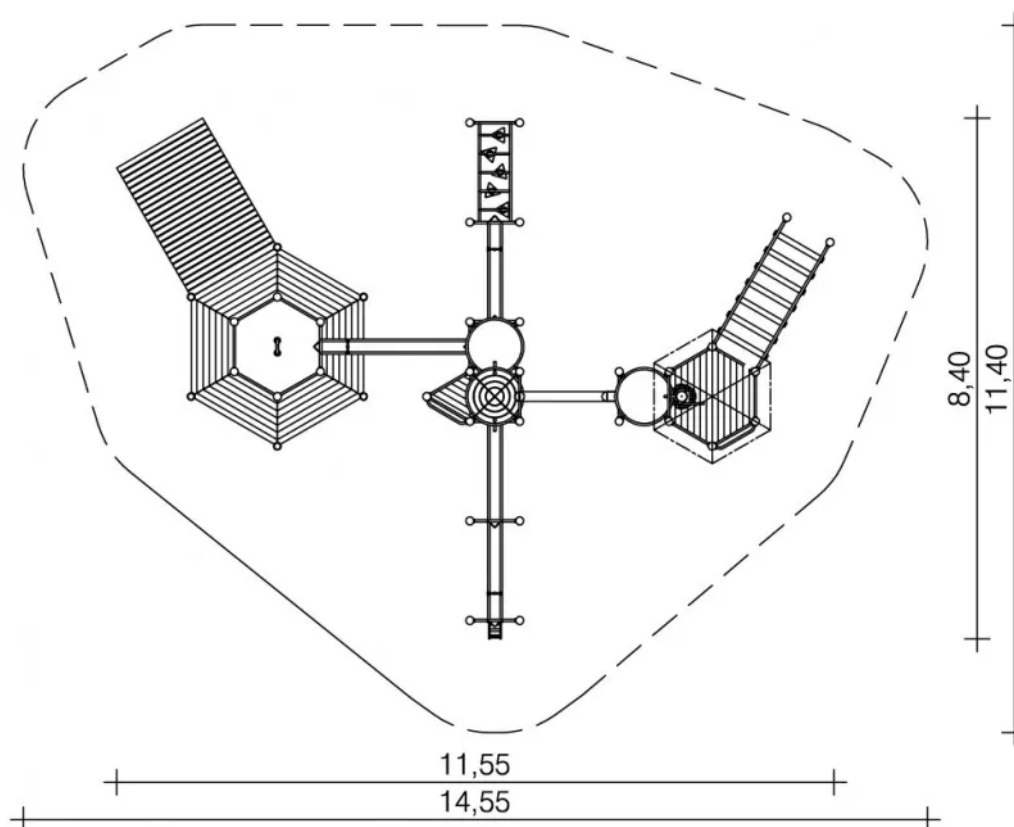

Zestaw 18

Harmonogram konserwacji

Zalecana regularna kontrola i konserwacja	Raz w tygodniu	Dwa razy w miesiącu	Raz w miesiącu	Cztery razy w roku	Dwa razy w roku	Raz w roku
Konserwacja jednorazowa - około 4-5 tygodni po zainstalowaniu sprawdzić wszystkie połączenia śrubowe, dokręcić jeśli jest to konieczne						
W stosownych przypadkach: wyczyścić piasek do zabawy		X				
Sprawdzić czystość obszaru gry i bezpieczeństwa. Usunąć wszelkie obce przedmioty			X			
Sprawdzić części gumowe, takie jak siedzenia, węże, klapy, kołnierze do zużycia (tutaj: zderzaki wagi wodnej), w razie potrzeby wymienić			X			
W przypadku pęknięć (np. platforma pompy), usunąć odłamki drewna i ściąć ostre krawędzie			X			
W stosownych przypadkach sprawdź syntetyczny materiał nawierzchniowy pod kątem uszkodzeń lub poważnego zużycia, naprawy lub wymiany, jeśli to konieczne			X			
Jeśli istnieje: Kombinacja zaworu nie może być umieszczona w wodzie, a zatem: na przykład po opadach deszczu sprawdzić miejsce pod kątem zwiększenia poziomu wody lub sprawdzić czy kombinacja zaworu znajduje się w wodzie				X		
Jeśli istnieją: Sprawdzić szczelność i prawidłowe działanie kombinacji zaworów: płynny przebieg procesu pompowania, automatyczny proces zamykania po pompowaniu				X		
Sprawdzić szczelność konstrukcji: stabilność (pionowych) słupków lub wsporników, w razie potrzeby dokręcić połączenia śrubowe					X	
Sprawdzić dalsze elementy konstrukcyjne pod kątem zużycia i szczelności; dokręcić, jeśli to konieczne, i wymienić uszkodzone części					X	
Sprawdzić łożyska i/lub złącza pod kątem ścisłego mocowania i łatwej pracy, w razie potrzeby wymienić lub nasmarować (tutaj: uchwyt pompy)					X	
Sprawdzić fundamenty i konstrukcję pod kątem korozji lub rozkładu, naprawić lub wymienić w razie potrzeby						X

Uwaga: Wyżej wymienione interwały konserwacji mają jedynie charakter zalecany. Muszą być konieczne dostosowane do lokalnych warunków każdego placu zabaw (częstotliwość korzystania, otoczenie społeczne, ryzyko i częstotliwość wandalizmu itp.)

Ławka Sego 2

Kod produktu: K902

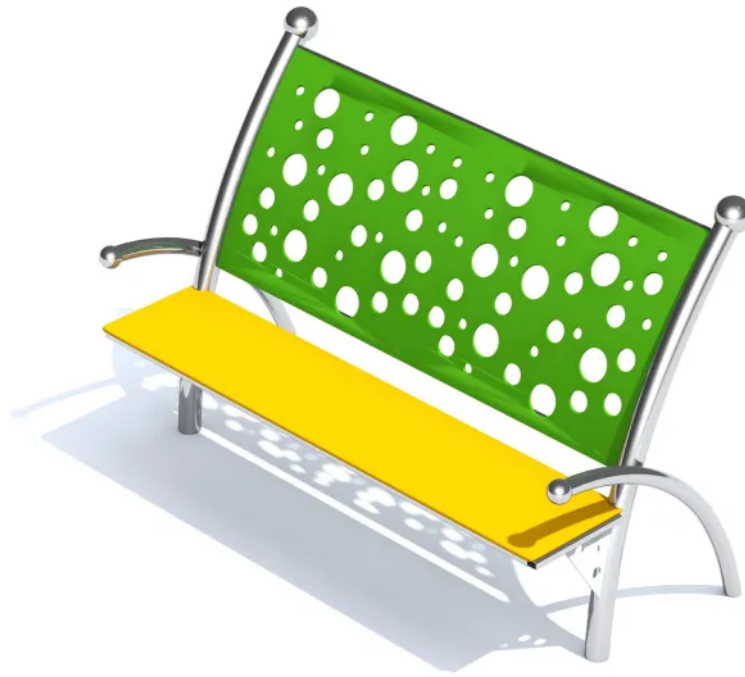

Opis

Ławka z jednym, podłużnym siedziskiem oraz oparciem na plecy z dekoracyjnymi wycięciami w kształcie kółek. Konstrukcja wykonana jest ze stali nierdzewnej, odpornej na warunki atmosferyczne i intensywne użytkowanie. Rury zakończone są kulistymi elementami dekoracyjnymi o stylistyce nawiązującej do kształtów ślimaka. Siedzisko wykonane jest z materiału HDPE, co zapewnia bezpieczeństwo użytkowania oraz zapobiega nagrzewaniu się na słońcu oraz łatwemu zmrożeniu zimą. Przedstawiony rysunek produktu stanowi integralną część opisu – produkt musi być zgodny z przedstawionym wyglądem.

* Urządzenie dostępne również w wersji galwanizowanej, malowanej proszkowo.

Urządzenie zawiera

- 1 siedzenie z poręczami po obu stronach, zakończonymi kulistymi elementami dekoracyjnymi,
- 1 oparcie z ażurowej płyty (otwory w kształcie kółek),
- 2 rury główne, wygięte w łuk zakończone kulistymi elementami dekoracyjnymi,

Dane techniczne

- Wymiary urządzenia (LxWxH): 1,60 x 0,66 x 1,05 m
- Dopuszcza się różnice wymiarów nie większe niż +/- 5%

Materiały

- Konstrukcja wykonana jest ze stali nierdzewnej, AISI 304, z rur głównych śr. 60,3 x 2,0 mm
- Siedzisko ławki i oparcie wykonane z płyty HDPE o grubości 15 mm

Sposób montażu

Ławka betonowana jest w gruncie lub przykręcana do betonu.

Stosowanie urządzeń równoważnych

W trosce o jakość i bezpieczeństwo użytkowania urządzenia oraz w celu wyeliminowania jakichkolwiek wątpliwości oświadczamy, że kategorycznie nie dopuszcza się stosowania produktów zbudowanych z innych materiałów niż opisane powyżej oraz nie dopuszcza się jakichkolwiek odstępstw od przedstawionych parametrów technicznych ponad tolerancję +/- 5% (dotyczy to zarówno wymiarów urządzenia - patrz punkt "Dane techniczne" oraz budowy urządzenia - patrz punkt "Materiały").

Sposób przeprowadzenia odbioru urządzenia

Urządzenie musi posiadać wymiary zgodne z opisanymi, a także być wykonane z materiałów zgodnych z opisem. Musi być zainstalowane stabilnie, w sposób umożliwiający bezpieczne użytkowanie. W strefie bezpieczeństwa wokół urządzenia nie mogą występować żadne przeszkody.

Użytkowanie i konserwacja

- urządzenia są elementami wyposażenia placów zabaw / placów rekreacyjnych i wyłącznie do tego celu powinny służyć,
- należy bezwzględnie dbać, aby na powierzchni nie znajdowały się kamienie lub inne twarde przedmioty, które mogą spowodować uszkodzenie urządzeń,
- należy unikać wnoszenia na urządzenia, lub ich części, ziemi lub błota, a także systematycznie usuwać pojawiające się inne zabrudzenia (liście, kamienie, papiery, śmieci, igliwie etc.), użytkownik obowiązany jest prowadzić bieżącą pielęgnację urządzenia,
- w przypadku zabrudzenia powierzchni urządzeń ziemią, piaskiem czy błotem należy oczyścić je przy pomocy silnego strumienia wody, większe śmieci można usunąć ręcznie lub przy użyciu szczotki,
- należy bezwzględnie zapobiegać dostawaniu się do elementów mechanicznych urządzeń (przekładnie, łożyska itp.) zabrudzeń, które mogą je uszkodzić (np. piasek),
- należy unikać zabrudzeń olejem, emulsją asfaltową oraz innymi środkami chemicznymi powodującymi odbarwienie powierzchni urządzeń,
- należy nie dopuszczać do sytuacji, w której fragmenty urządzeń będą znajdowały się w wodzie np. poprzez nieprawidłowe wyprofilowanie podłoża przepuszczalnego lub niezastosowania drenażu w podłożu przepuszczalnym.

Załączniki

Ławka Sego 2

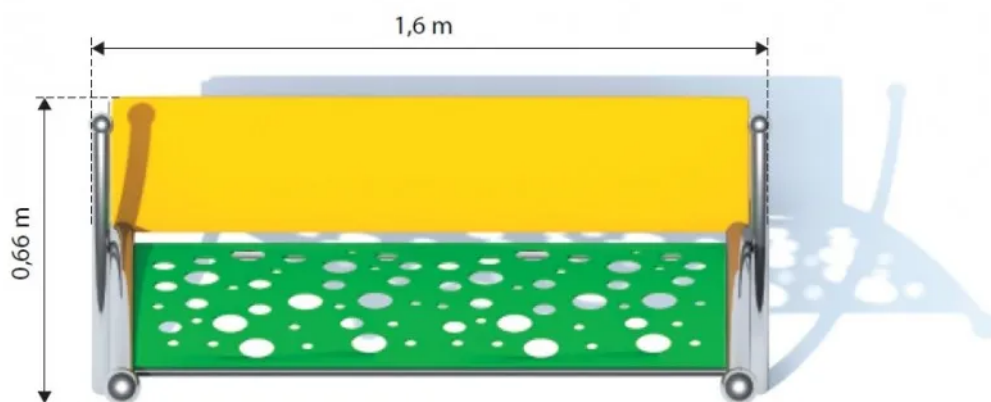

Śmietnik Rubo

Kod produktu: K920



Opis

Urządzenie komunalne typu kosz na śmieci o stylistyce nawiązującej do kształtów ślimaka. Skrzynia w kształcie prostopadłościanu zdobiona jest na bokach spiralnym motywem przypominającym ślimaka oraz przedłużonymi giętymi rurami, zakończonymi kulistymi elementami dekoracyjnymi przypominającymi czułki ślimaka. Konstrukcja wykonana ze stali nierdzewnej odpornej na warunki atmosferyczne. Ścianki wykonane z materiału HDPE, co zapewnia bezpieczeństwo użytkowania oraz zapobiega nagrzewaniu się na słońcu oraz łatwemu zmrożeniu zimą. Wewnątrz śmietnika znajduje się kubeł o wymiarach min. 40x30x50 cm (60 litrów). Kubeł wyciągany umożliwiający wysypywanie śmieci. Przedstawiony rysunek produktu stanowi integralną część opisu – produkt musi być zgodny z przedstawionym wyglądem.

* Urządzenie dostępne również w wersji galwanizowanej, malowanej proszkowo.

Urządzenie zawiera

- 4 rury konstrukcyjne w tym 2 rury gięte zakończone kulistymi elementami dekoracyjnymi,
- 1 konstrukcję kosza wykonaną z płyt HDPE,
- 1 kubeł.

Dane techniczne

- Wymiary urządzenia (LxWxH): 0,48 x 0,72 x 1,05 m
- Dopuszcza się różnice wymiarów nie większe niż +/- 5%

Materiały

- Konstrukcja wykonana jest ze stali nierdzewnej AISI 304,
- Ścianki wykonane z tworzywa HDPE 15 mm.

Sposób montażu

Urządzenie betonowane jest w gruncie.

Stosowanie urządzeń równoważnych

W trosce o jakość i bezpieczeństwo użytkowania urządzenia oraz w celu wyeliminowania jakichkolwiek wątpliwości oświadczamy, że kategorycznie nie dopuszcza się stosowania produktów zbudowanych z innych materiałów niż opisane powyżej oraz nie dopuszcza się jakichkolwiek odstępstw od przedstawionych parametrów technicznych ponad tolerancję +/- 5% (dotyczy to zarówno wymiarów urządzenia - patrz punkt "Dane techniczne" oraz budowy urządzenia - patrz punkt "Materiały").

Sposób przeprowadzenia odbioru urządzenia

Urządzenie musi posiadać wymiary zgodne z opisanymi, a także być wykonane z materiałów zgodnych z opisem. Musi być zainstalowane stabilnie, w sposób umożliwiający bezpieczne użytkowanie. W strefie bezpieczeństwa wokół urządzenia nie mogą występować żadne przeszkody.

Użytkowanie i konserwacja

- urządzenia są elementami wyposażenia placów zabaw / placów rekreacyjnych i wyłącznie do tego celu powinny służyć,
- należy bezwzględnie dbać, aby na powierzchni nie znajdowały się kamienie lub inne twarde przedmioty, które mogą spowodować uszkodzenie urządzeń,
- należy unikać wnoszenia na urządzenia, lub ich części, ziemi lub błota, a także systematycznie usuwać pojawiające się inne zabrudzenia (liście, kamienie, papiery, śmieci, igliwie etc.),

użytkownik obowiązany jest prowadzić bieżącą pielęgnację urządzenia,

- w przypadku zabrudzenia powierzchni urządzeń ziemią, piaskiem czy błotem należy oczyścić je przy pomocy silnego strumienia wody, większe śmieci można usunąć ręcznie lub przy użyciu szczotki,
- należy bezwzględnie zapobiegać dostawaniu się do elementów mechanicznych urządzeń (przekładnie, łożyska itp.) zabrudzeń, które mogą je uszkodzić (np. piasek),
- należy unikać zabrudzeń olejem, emulsją asfaltową oraz innymi środkami chemicznymi powodującymi odbarwienie powierzchni urządzeń,
- należy nie dopuszczać do sytuacji, w której fragmenty urządzeń będą znajdowały się w wodzie np. poprzez nieprawidłowe wyprofilowanie podłoża nieprzepuszczalnego lub niezastosowania drenażu w podłożu przepuszczalnym.

Załączniki

Śmietnik Rubo

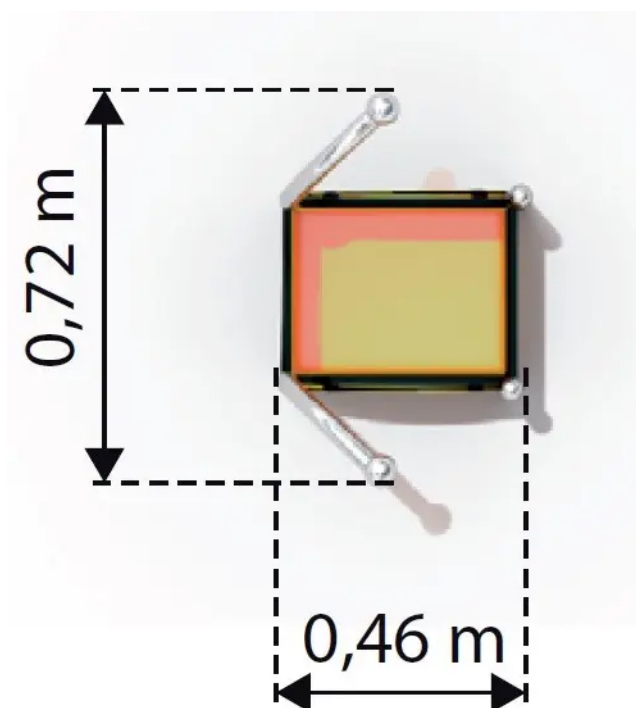

Stojak na rowery Stativo

Kod produktu: K940



Opis

Urządzenie komunalne typu stojak na rower, wygięty w łuk o stylistyce nawiązującej do kształtów ślimaka. Zawiera boczne osłony wykonane z płyty HDPE oraz ozdobny element dekoracyjny przypominający czułek ślimaka. Konstrukcja wykonana ze stali nierdzewnej, odpornej na warunki atmosferyczne. Przedstawiony rysunek produktu stanowi integralną część opisu – produkt musi być zgodny z przedstawionym wyglądem.

* Urządzenie dostępne również w wersji galwanizowanej, malowanej proszkowo.

Urządzenie zawiera

- 1 konstrukcję tworzącą stojak,
- 1 czułek dekoracyjny,
- 3 boczne osłony.

Dane techniczne

- Wymiary urządzenia (LxWxH): 1,50 x 0,07 x 1,25 m
- Dopuszcza się różnice wymiarów nie większe niż +/- 5%

Materiały

- Konstrukcja wykonana jest ze stali nierdzewnej AISI 304,
- osłony wykonane z płyty HDPE.

Sposób montażu

Urządzenie betonowane jest w gruncie.

Stosowanie urządzeń równoważnych

W trosce o jakość i bezpieczeństwo użytkowania urządzenia oraz w celu wyeliminowania jakichkolwiek wątpliwości oświadczamy, że kategorycznie nie dopuszcza się stosowania produktów zbudowanych z innych materiałów niż opisane powyżej oraz nie dopuszcza się jakichkolwiek odstępstw od przedstawionych parametrów technicznych ponad tolerancję +/- 5% (dotyczy to zarówno wymiarów urządzenia - patrz punkt "Dane techniczne" oraz budowy urządzenia - patrz punkt "Materiały").

Sposób przeprowadzenia odbioru urządzenia

Urządzenie musi posiadać wymiary zgodne z opisanymi, a także być wykonane z materiałów zgodnych z opisem. Musi być zainstalowane stabilnie, w sposób umożliwiający bezpieczne użytkowanie. W strefie bezpieczeństwa wokół urządzenia nie mogą występować żadne przeszkody.

Użytkowanie i konserwacja

- urządzenia są elementami wyposażenia placów zabaw / placów rekreacyjnych i wyłącznie do tego celu powinny służyć,
- należy bezwzględnie dbać, aby na powierzchni nie znajdowały się kamienie lub inne twarde przedmioty, które mogą spowodować uszkodzenie urządzeń,
- należy unikać wnoszenia na urządzenia, lub ich części, ziemi lub błota, a także systematycznie usuwać pojawiające się inne zabrudzenia (liście, kamienie, papiery, śmieci, igliwie etc.), użytkownik obowiązany jest prowadzić bieżącą pielęgnację urządzenia,
- w przypadku zabrudzenia powierzchni urządzeń ziemią, piaskiem czy błotem należy oczyścić je przy pomocy silnego strumienia wody, większe śmieci można usunąć ręcznie lub przy użyciu szczotki,
- należy bezwzględnie zapobiegać dostawaniu się do elementów mechanicznych urządzeń (przekładnie, łożyska itp.) zabrudzeń, które mogą je uszkodzić (np. piasek),
- należy unikać zabrudzeń olejem, emulsją asfaltową oraz innymi środkami chemicznymi powodującymi odbarwienie powierzchni urządzeń,
- należy nie dopuszczać do sytuacji, w której fragmenty urządzeń będą znajdowały się w wodzie np. poprzez nieprawidłowe wyprofilowanie podłoża nieprzepuszczalnego lub niezastosowania drenażu w podłożu przepuszczalnym.

Załączniki

Stojak na rowery Stativo

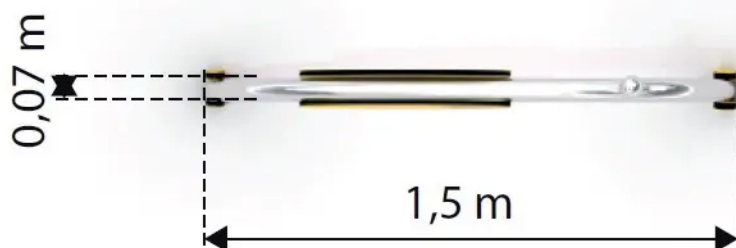

Tablica informacyjna Tablo

Kod produktu: K930



Opis

Tablica informacyjna o stylistyce nawiązującej do kształtów ślimaka umieszczona na rurze konstrukcyjnej. Zawiera ozdobną ramkę oraz kulisty element dekoracyjny na szczycie konstrukcji. Konstrukcja wykonana ze stali nierdzewnej odpornej na warunki atmosferyczne. Przedstawiony rysunek produktu stanowi integralną część opisu – produkt musi być zgodny z przedstawionym wyglądem.

* Urządzenie dostępne również w wersji galwanizowanej, malowanej proszkowo.

UWAGA! Regulamin jest dodatkowo płatny.

Dane techniczne

- Wymiary urządzenia (LxWxH): 0,8 x 0,1 x 1,87 m
- Wymiary planszy tablicy (LxW): 98,5 x 48,5 cm
- Dopuszcza się różnice wymiarów nie większe niż +/- 5%

Materiały

- Konstrukcja wykonana jest ze stali nierdzewnej AISI 304, z rury śr. 60,3 x 2,0mm,

- Ścianka tablicy wykonana z tworzywa HDPE 15 mm.

Sposób montażu

Urządzenie betonowane jest w gruncie.

Stosowanie urządzeń równoważnych

W trosce o jakość i bezpieczeństwo użytkowania urządzenia oraz w celu wyeliminowania jakichkolwiek wątpliwości oświadczamy, że kategorycznie nie dopuszcza się stosowania produktów zbudowanych z innych materiałów niż opisane powyżej oraz nie dopuszcza się jakichkolwiek odstępstw od przedstawionych parametrów technicznych ponad tolerancję +/- 5% (dotyczy to zarówno wymiarów urządzenia - patrz punkt "Dane techniczne" oraz budowy urządzenia - patrz punkt "Materiały").

Sposób przeprowadzenia odbioru urządzenia

Urządzenie musi posiadać wymiary zgodne z opisanymi, a także być wykonane z materiałów zgodnych z opisem. Musi być zainstalowane stabilnie, w sposób umożliwiający bezpieczne użytkowanie. W strefie bezpieczeństwa wokół urządzenia nie mogą występować żadne przeszkody.

Użytkowanie i konserwacja

- urządzenia są elementami wyposażenia placów zabaw / placów rekreacyjnych i wyłącznie do tego celu powinny służyć,
- należy bezwzględnie dbać, aby na powierzchni nie znajdowały się kamienie lub inne twarde przedmioty, które mogą spowodować uszkodzenie urządzeń,
- należy unikać wnoszenia na urządzenia, lub ich części, ziemi lub błota, a także systematycznie usuwać pojawiające się inne zabrudzenia (liście, kamienie, papiery, śmieci, igliwie etc.), użytkownik obowiązany jest prowadzić bieżącą pielęgnację urządzenia,
- w przypadku zabrudzenia powierzchni urządzeń ziemią, piaskiem czy błotem należy oczyścić je przy pomocy silnego strumienia wody, większe śmieci można usunąć ręcznie lub przy użyciu szczotki,
- należy bezwzględnie zapobiegać dostawaniu się do elementów mechanicznych urządzeń (przekładnie, łożyska itp.) zabrudzeń, które mogą je uszkodzić (np. piasek),
- należy unikać zabrudzeń olejem, emulsją asfaltową oraz innymi środkami chemicznymi powodującymi odbarwienie powierzchni urządzeń,
- należy nie dopuszczać do sytuacji, w której fragmenty urządzeń będą znajdowały się w wodzie np. poprzez nieprawidłowe wyprofilowanie podłoża nieprzepuszczalnego lub niezastosowania drenażu w podłożu przepuszczalnym.

Załączniki

Tablica informacyjna Tablo

